

圧力型Pタイプ(小口径)

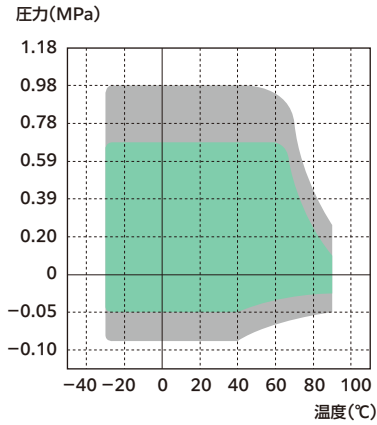
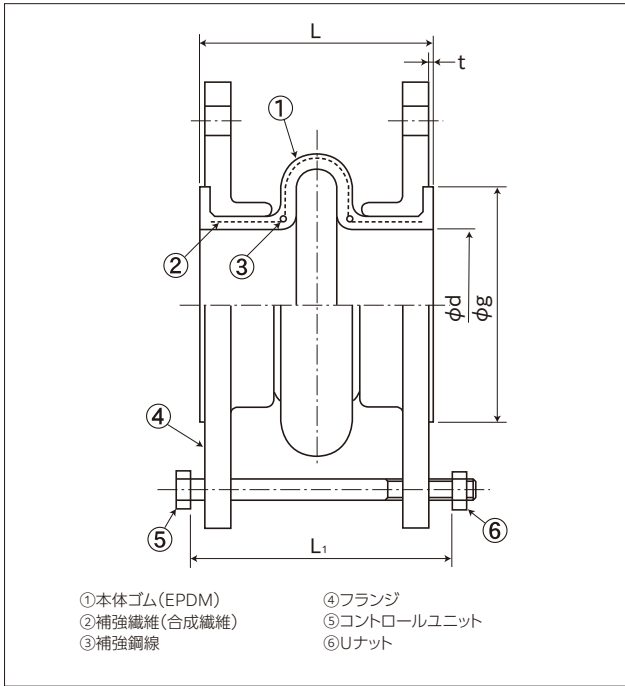

■ 複合変位量が50%以内のとき適用される使用範囲
■ 複合変位量が50%を超えたとき適用される使用範囲

使用圧力: 0.98MPa (10kgf/cm²) 以下
負 圧: -0.09MPa (-0.9kgf/cm²) 以上
使用温度: -30°C ~ +90°C (冷温水)

● 最高使用圧力、最高使用温度が使用範囲内であることを確認の上で、ご使用ください。

標準寸法および許容変位量

呼び径	本体寸法				許容変位量				取付け時許容変位量				重量 (kg)	コントロールユニットセット寸法			
	φd (mm)	φg (mm)	L (mm)	t (mm)	伸長 (mm)	圧縮 (mm)	偏心 (mm)	偏角 (°)	伸長 (mm)	圧縮 (mm)	偏心 (mm)	偏角 (°)		参考値	使用 ボルト	L ₁ (mm)	L ₂ (mm)
15	25	58	83	3	12	12	5	30	4	4	2	6	0.5	-	-	-	-
20	25	58	83	3	12	12	5	30	4	4	2	6	0.6	-	-	-	-
25	25	70	83	3	12	12	5	30	4	4	2	6	0.8	-	-	-	-
32	37	83	120	3	13	13	10	25	5	5	4	5	1.7	M-12	127	-	2
40	37	83	120	3	13	13	10	25	5	5	4	5	2.0	M-12	127	-	2
50	49	98	125	3	17	17	10	25	6	6	4	5	2.5	M-12	136	-	2
65	62	117	130	3	18	18	10	20	6	6	4	4	3.2	M-12	142	-	2
80	73	127	134	3	18	18	10	20	6	6	4	4	3.4	M-12	146	-	2
100	98	152	156	3	21	21	15	15	7	7	5	3	4.3	M-12	171	-	2
125	122	182	168	3	23	23	15	15	8	8	5	3	6.3	M-12	185	-	2
150	147	212	180	4.5	24	24	15	10	8	8	5	2	8.3	M-16	195	-	2
200	196	260	184	4	24	24	15	10	8	8	5	2	10.5	M-16	200	-	2
250	245	320	192	4	24	24	15	5	8	8	5	1	16.4	M-20	208	-	2
300	294	364	196	4	24	24	15	5	8	8	5	1	17.9	M-20	212	-	2

● 重量は、AC7A、JIS10Kフランジ装着の場合を示します。

● 取り付け時寸法許容値は、許容変位量に含まれます。(許容変位量=取り付け時変位量+稼動による変位量)

